

XXLS *Flock-Factory*

TECHNISCHE DATEN

Maßen: 40 x 50 x 60 cm
 Gewicht52 kg
 Betriebsspannung 230VAC/2000W
 Sicherung 12A
 Max. Temperatur 220°C
 Temperaturbereich 0 - 220°C
 Druck max1080 kg
 Zeit 1 sec. - 10 min.
 Arbeitsplatte 38 x 45 cm
 Maximale Temperaturschwankungen der Presse -1/+3°C

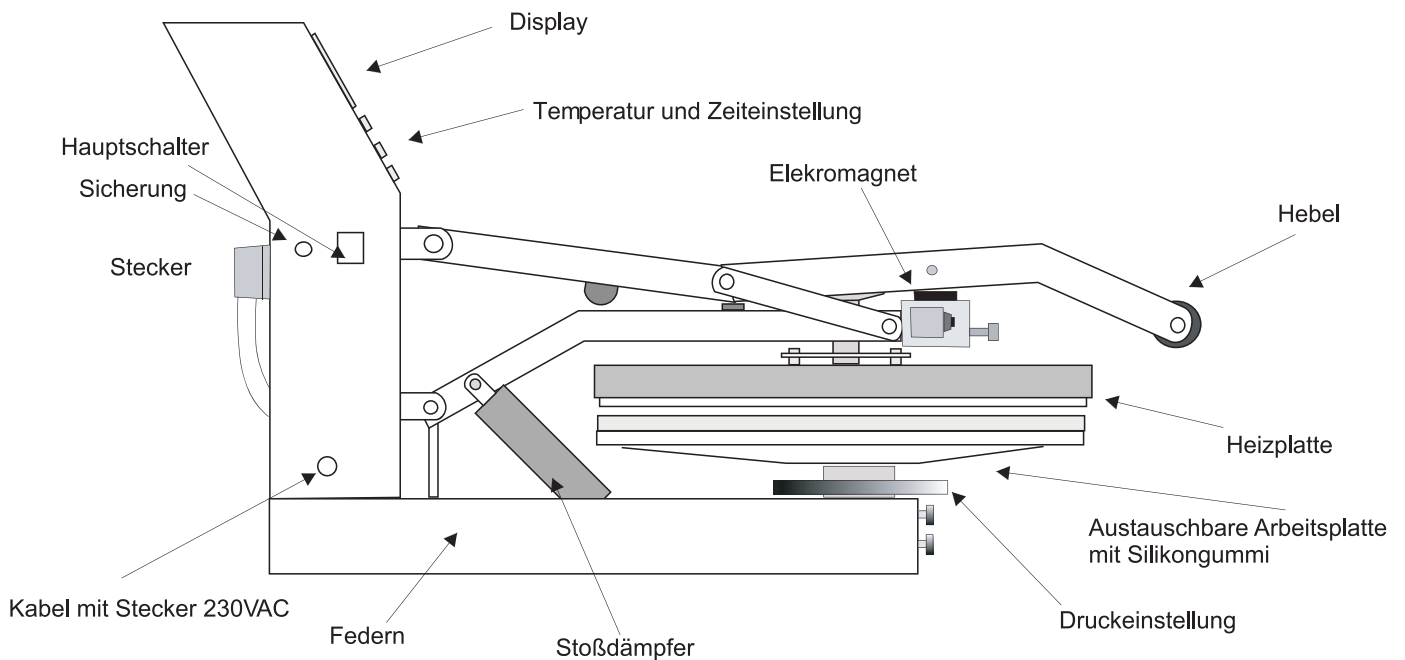

AUSTAUSCHBARE ARBEITSPLETTEN (optional)



Für kleine Flächen
12 x 12 cm



Für Hosen und Ärmel
10 x 45 cm



Für kleine Flächen
20 x 20 cm

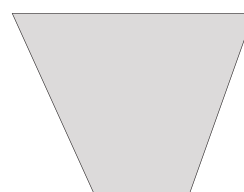

Für Regenschirme
15 x 35 x 38 cm

EINSCHALTEN

Bevor Sie die Presse zum ersten Mal einschalten, kontrollieren Sie bitte umgehend, ob Ihre Steckdose in ordnungsgemäßem Zustand ist, und ob die Schutzleitung angeschlossen ist.

Mit dem grünen Kippschalter schalten Sie die Presse ein. Auf dem Display wird die aktuelle Temperatur der Heizplatte angezeigt, und die Presse heizt sofort bis die angegebene Temperatur erreicht wird (die LED 1 leuchtet).

Um die Zeitanzeige zu aktivieren, drücken Sie kurz auf die Taste 4 **time**.

DRUCKEINSTELLUNG

1. Ihr Textil auf die Arbeitsplatte legen.
2. Die Heizplatte in die untere Stellung bewegen und den Anpressdruck kontrollieren.
3. Mit der Große Drehscheibe, die sich unter der Arbeitsplatte befindet, nach rechts drehen (-), bis die Heizplatte keinen Druck aufbaut und in der unteren Stellung leicht auf der Unterplatte gleitet. Es ist unsere Ausgangsposition, der Druck ist gleich " 0".
4. Der max Druck der Presse beträgt 4 volle Umdrehungen der Drehscheibe nach links.
Wenn zum Beispiel in der Ausgangsposition, die Zahl 2 vorne zu sehen ist, können Sie max. 4 mal nach links drehen, bis die Zahl 2 nach dem vierten mal wieder vorne ist.

BEISPIELEINSTELLUNGEN

Flock transfers	0,5 - 1,5
Ultraflex	1 - 2,5 je nach Gewebe
Termotransfers	2 - 4 je nach art des Transfers
Sublimation	1 - 2,5
Puzzle	3 - 4

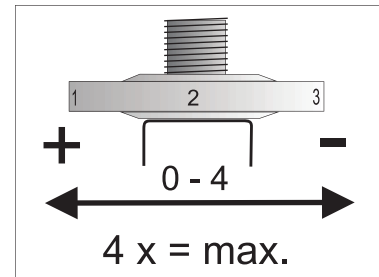

ACHTUNG

Nach jeder Änderung sollte man die Presse einmal schliessen, um die neue Druckeinstellung zu kontrollieren. Beschädigungen, die auf überhöhter Druckeinstellung zurückzuführen sind, sind von der Garantie ausgeschlossen.

WARTUNG

Alle Wartungsarbeiten sollen unbedingt in ausgeschaltetem Zustand der Presse durchgeführt werden. Der Stecker muß auch vorher aus der Steckdose gezogen werden.

REINIGUNG

Die Presse sollte man mit einem weichen Tuch reinigen, nur milde Hausreiniger verwenden. Keine Scheuerschwämme, Lösemittel oder Benzin verwenden.

SILIKONMATTE AUSTAUSCHEN

Die Presse muß kalt sein.

Alte Silikonmatte von der Bodenplatte restlos entfernen.

Mit einem Spachtel temperaturbeständiges Silikon gleichmäßig auftragen und dann die neue Silikonmatte auflegen. Die Presse mit leichtem Druck schliessen (kalt) und 24h trocknen lassen.

GEBRAUCHSANLEITUNG

Diese Presse darf nur vom geschulten Personal nach Kenntnisnahme der Gebrauchsanleitung bedient werden

PROGRAMMIERUNG

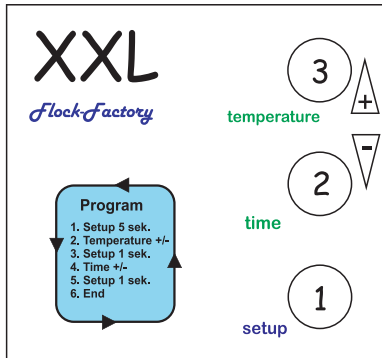

1. Die **Taste 1** 5 Sekunden lang halten, bis die LED1 blinkt.
2. Die LED 1 blinkt und auf dem Display wird die eingestellte **Temperatur** angezeigt. Der Programmiermodus wurde eingeschaltet.
3. Mit den Tasten 2 oder 3 neue Temperatur einstellen.
4. Die Taste 1 kurz drücken. Auf dem Display wird die eingestellte **Zeit** angezeigt. Mit den Tasten 2 oder 3 die Zeitangabe ändern.
5. Die Taste 1 **kurz** drücken um den Programmiermodus auszuschalten

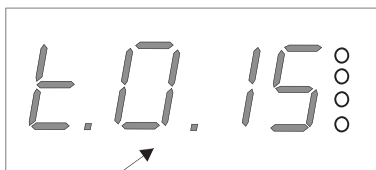

Minuten

Beispiel:

Die Zeitangabe 15 Sekunden.



- LED 1 - Die Presse heizt
- LED 2 - Blinkdiode,
- LED 3 - Temperaturbereich, (nicht aktiv)
- LED 4 - Temperatureinstellung (nicht aktiv)

Die Temperatur
in °C

ZEIT

Kurz die Taste 2 **time** drücken, auf dem Display wird die aktuelle Zeitangabe angezeigt. Max. Zeit 9 Minuten 59 Sekunden

TEMPERATUR

Die Taste 3 drücken, die eingestellte Temperatur wird auf dem Display angezeigt.

Beispieleinstellungen der Presse

Diese Presse dient zum Aufbringen vom Transfers oder Transferfolie auf Textilien. Um gute Ergebnisse zur Erziehen setzen Sie sich jedes mal mit dem Hersteller der Textilien in Verbindung. Hier einige Einstellungen:

- Folie Flex - 150° - 160° C Zeit 12 sek.
- Folie Flex S - 155° - 160° C Zeit 12 sek.
- Folie Flock 160° C Zeit 15 sek.
- Folie Velcut 160° C Zeit 14 sek.

EINSTELLUNG DES ELEKTROMAGNETEN

XXLs

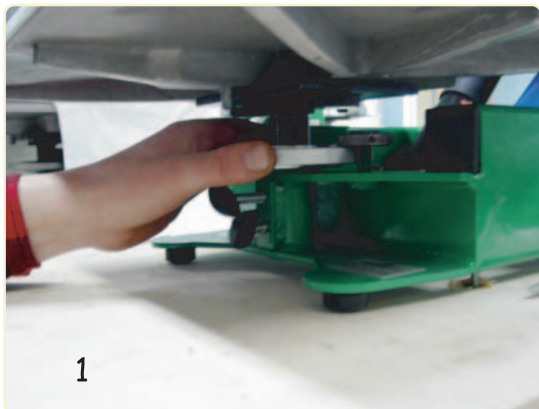

Nach Einschalten des Gerätes stellen Sie den Anpressdruck der Presse, mit der große Drehscheibe ein. (siehe Bild 1)
Als nächstes überprüfen Sie das Öffnen der Presse durch Drücken des Knopfes, der sich neben dem Elektromagneten befindet. (Bild 2)

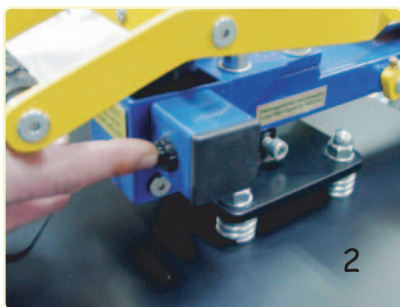

Die richtig eingestellte Presse öffnet nach Betätigung des Knopfes.

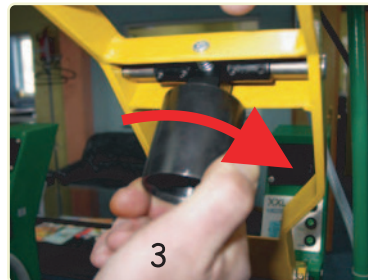

Falls die Presse nicht schliesst

- drehen wir den oberen Teil des Verschlusses nach rechts, (eine oder zwei Umdrehungen).
- sollte die Presse weiterhin nicht schliessen, drehen wir den oberen Teil weiter nach rechts.

Falls die Presse schliesst, aber dann nicht automatisch öffnet

- drehen wir den oberen Teil des Verschlusses nach links (eine oder zwei Umdrehungen)
- schliessen wir die Presse zur Überprüfung der Einstellung.



EINSTELLUNG DES ELEKTROMAGNETEN

Die Presse wurde vom Werk eingestellt, und die Einstellung der Schrauben sollte man nicht ändern. (Bild 5)



Sollte es jedoch zu einer Verstellung kommen (Bild 6)....

... sollte man die zwei Elemente des Schliessmechanismus mit den Einstellschrauben genau aufeinander einrichten (Bild 7).

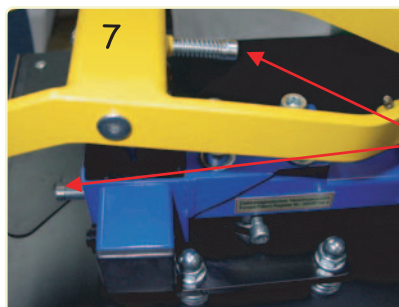
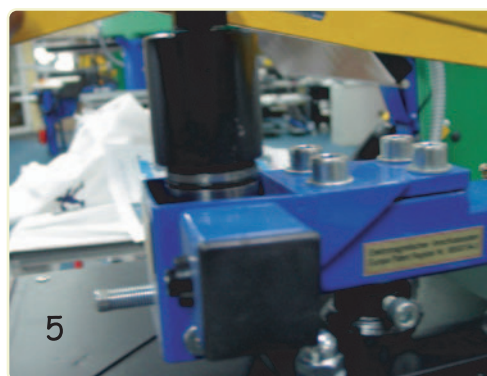

Einstellungsschrauben

230 VAC

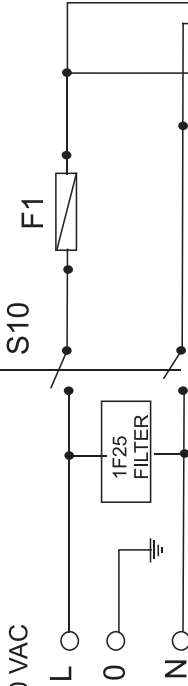

SCHALTPLAN
SCHEMAT POŁĄCZEŃ

XXLS

- S10 Hauptschalter/ Włacznik główny
- S2 time start. (schwarz / schwarz)
- S4 setup (żółty / gelb)
- S5 [-] temperature (zielony / grün)
- S6 [+] (brązowy / braun)
- Temperatursensor (-) (niebieski / blau)
- Temperatursensor (+) (czerwony / rot)
- F1 Sicherung 10A
- F2 Sicherung für 12V 1,5A
- 12V+ czerwony/rot
- 12V- niebieski/ blau

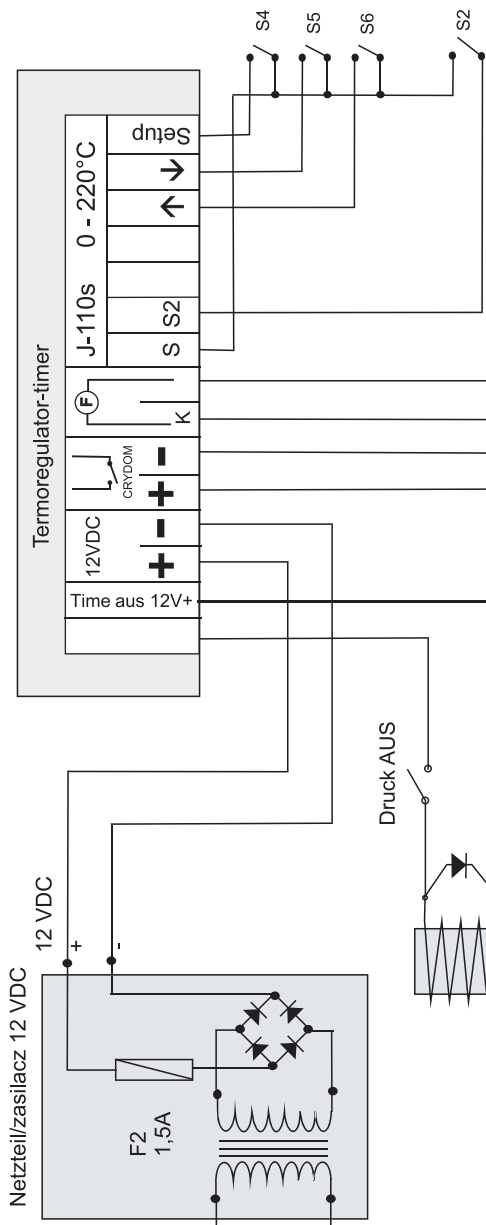

12VDC Installation

Instalationskabel 1 x 1,0 mm Farben:rot, blau, weiss, gelb, grün, braun, schwarz. Die Kabelenden sind mit Flachsteckhülsen oder Ringkabelschuhen versehen und isoliert.

230VAC Installation

Instalationskabel 1 x 1,5 mm Farben schwarz, blau, und die Schutzleitung gelb-grün. Die Kabelenden sind mit Flachsteckhülsen oder Ringkabelschuhen versehen und isoliert. Für die Anschlüsse von der Lüsterklemme 1, 3, 4, 6, 7 bis zu Heizplatte werden Silikonisolierten Kabeln H05S 1,5 mm verwendet und im Bereich der Heizplatte zusätzlich mit temperaturbeständigen Schläuchen Os-Ks4 isoliert. Die Leitungen von der Lüsterklemme 1, 3, 4, 6, 7 bis zu der Heizplatte werden im einem Spiralen Schutzschlauch durchgeführt.

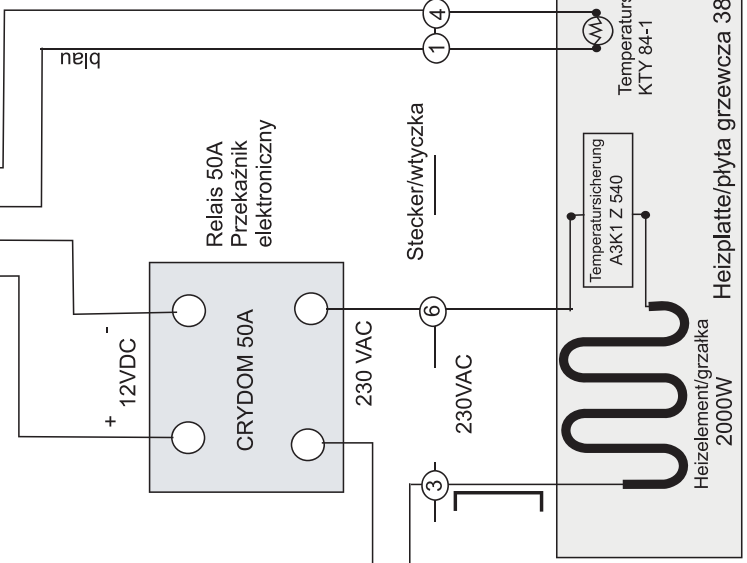
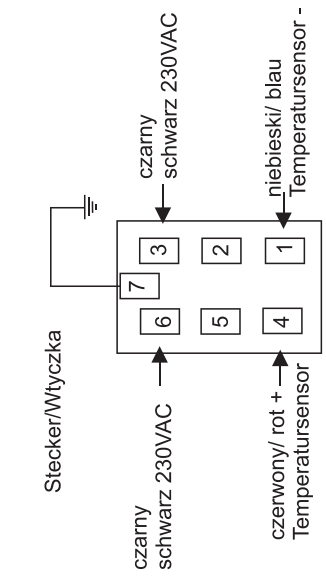
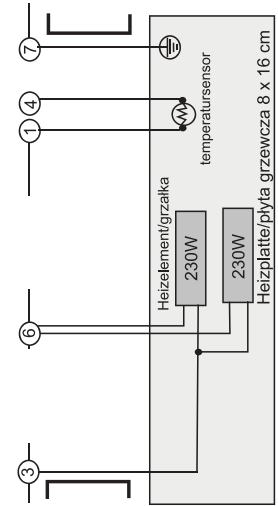

Heizelement/grzałka 2000W
Heizplatte/pyta grzewcza 38 x 45 cm